

# Atera®

## Dachlastenträger-Systeme Roof Carrier Systems

### Benutzer-Information

### User information

DIN 8418 • ISO/IEC Guide 37 - 1983

Europa-Patent • DIN 75 302 • Australian Standard 1235-1991 •

Produktion/Production

1	2	3	4	5	6	7	8	9	10	11	12	02	03	04	05	06
---	---	---	---	---	---	---	---	---	----	----	----	----	----	----	----	----

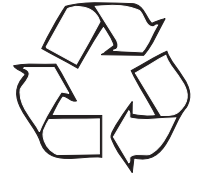

Fahrzeugtyp/Car model:  
**Suzuki Baleno**  
3-türig/3 doors

Baujahr/Model year:  
**1995-**

Zulässige Dachlast, verteilt: 50 kg  
Maximum load: 50 kg distributed



#### Wichtig!

- Vor Erstgebrauch lesen!
- Montage nach dieser Vorlage durchführen!
- Dokument aufbewahren!

#### Important!

- Read before use!
- Observe installation instructions!
- Retain this document!

#### Technischer Stand:

Latest State:

24.01.96

#### S-Träger (teilmontiert)

S-carrier (partly assembled)

Tragrohr/Crossbar: 32x22x2,0 mm

Länge/Length:

vorne/front: 1090 mm

hinten/rear: 1040 mm

Nettogewicht/Net weight: 5,9 kg

Inhalt: wie abgebildet

Contents: as illustrated

Art.-Nr.: 080 799

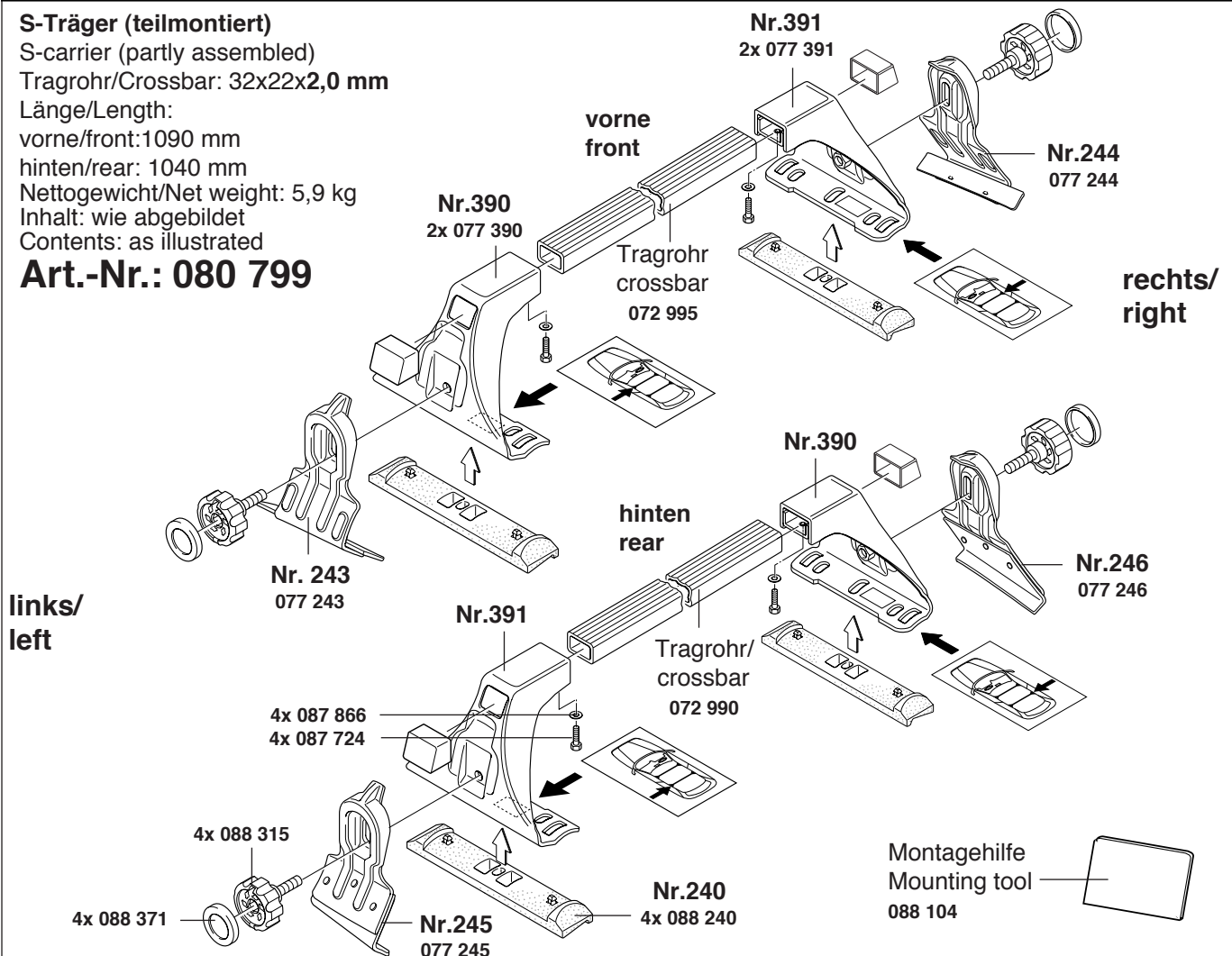

Der Träger muß vor der Beladung unbedingt auf dem Fahrzeug fest angezogen werden!  
The carrier has to be tightened absolutely to final state before each loading!

### ① Vor Montage auf dem Fahrzeugdach

Reinigung des Daches und des Trägers wird vor jeder Verwendung empfohlen!  
(Lackschäden)

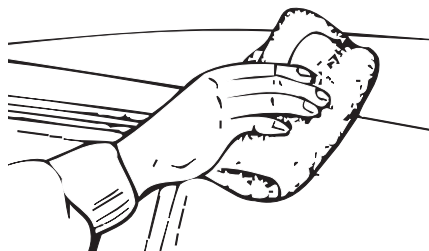

### Before mounting on car roof

Cleaning of the car roof and the carrier is recommended by every use!

### ② Montagebereiche beachten!

### Check mounting positions!

Bügel hinten  
Bow rear  
(bis Mitte Klemmplatte) 335 mm

Türspalt

Bügel vorne  
Bow front  
310 mm (bis Mitte Klemmplatte)



Die angegebenen Maße für die Befestigung der Trägerbügel müssen unbedingt eingehalten werden, um Dachbeschädigungen im Klemmplattenbereich auszuschließen.



When mounting the carrier, please keep strictly to the indicated mounting positions in order to avoid damage on car roof.

### ③

Stützfüße und Endkappen an beiden Enden des Tragrohres aufstecken und Sechskantschrauben andrehen.

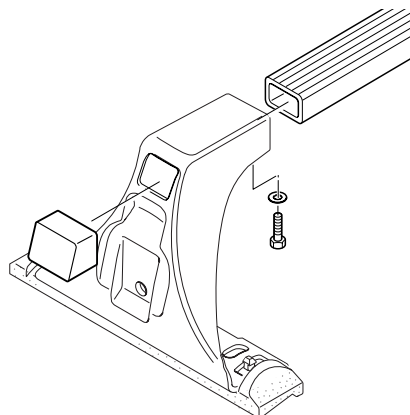

Put together the ill. parts and tighten the screws slightly.

### ✓ Montage auf dem Fahrzeugdach

### Mounting on the car roof

Zur Montage des vorderen Trägerbügels Türen öffnen!

Open the doors for mounting the front bow!

- A** Trägerbügel aufsetzen, Stützfüße parallel zum Fahrzeugdach einstellen,
- B** Sechskantschrauben festziehen. Klemmplatte in der Türöffnung am Dachblech anlegen und den
- C** Trägerbügel auf dem Fahrzeugdach mit Klemmplatte und Griffschraube festklemmen.

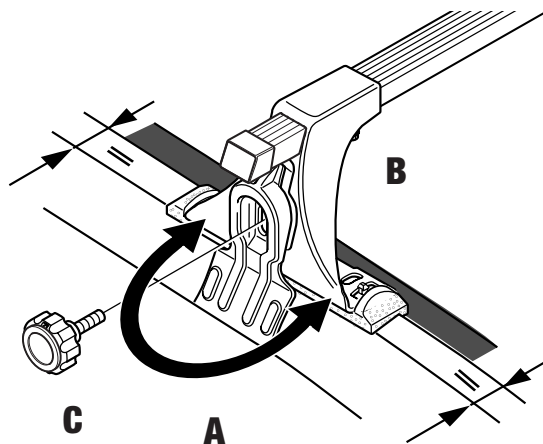

- A** Adjust the support flanges parallel to the car roof,
- B** then tighten the hexagon head screws!  
Put the clamps on the roofing sheet in the section of the opened door and
- C** tighten the carrier on car roof with clamps and screws.

⑤

Zur Montage des hinteren Trägerbügels Montagehilfe zwischen Fenstergummi und Fahrzeugdach einstecken.  
Klemmplatte von oben zwischen Montagehilfe und Fahrzeugdach einsetzen.

Trägerbügel aufsetzen, Stützfüße parallel zum Fahrzeugdach einstellen (siehe Punkt 4), Sechskantschrauben festziehen.  
Trägerbügel auf dem Fahrzeugdach mit Klemmplatte und Griffschraube festklemmen.

Hinweis: Heckklappe insbesondere in Verbindung mit Fahrradträgern vorsichtig öffnen.  
(Beschädigung der Heckklappe).  
Indication: Open the rear-flap carefully especially in connection with racing racks  
(damaging of the rear-flap).

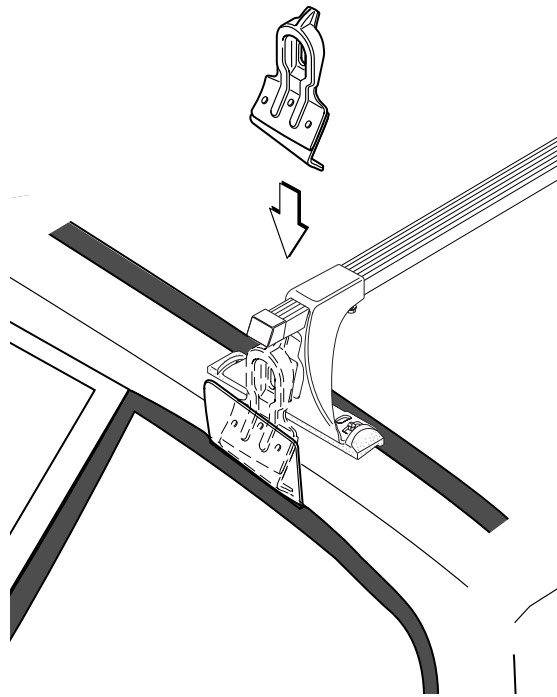

For mounting the rear bow put the mounting tool between the rubber of the window and the car roof.  
Insert the clamps from top between mounting tool and car roof.

Set down the carrier and adjust the support flanges parallel to the car roof,  
then tighten the hexagon head screws!  
Tighten the carrier on car roof with clamps and screws.

≈

## Endkontrolle

Wichtig!  
Alle Schrauben fest anziehen, nach kurzer Zeit nachziehen und dann in regelmäßigen Zeitabständen auf festen Sitz prüfen.  
(Evtl. Schloßsätze vor der Kontrolle entfernen!)

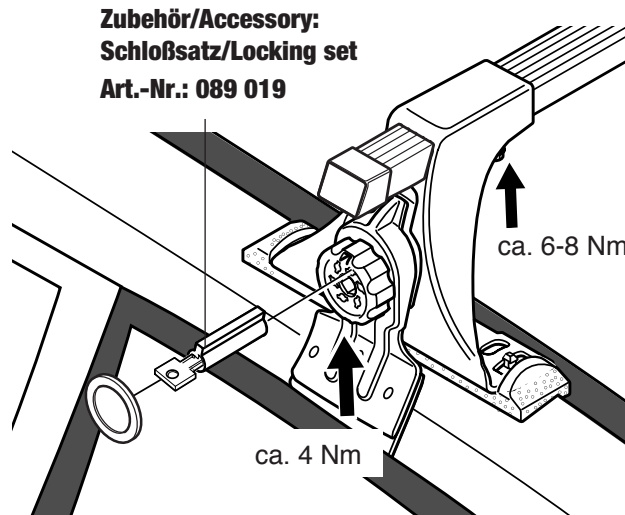

Zubehör/Accessory:  
Schloßsatz/Locking set  
Art.-Nr.: 089 019

## Last check

Important!  
Before driving check that all screws are fully tightened.  
(Take away the security-system before checking)

Zubehör/Accessory:  
Festigkeitsmesser „Safety-Grip“  
(gehört nicht zum Lieferumfang)  
Art.-Nr.: 082 605

Neu:  
Atera-Safety-Grip = Festigkeitsmesser:  
Zum Festdrehen der Stützfüße  
Festigkeitsmesser auf den Drehgriff aufsetzen und drehen bis der Zeiger auf max. 2 steht (hauseigener Wert). □

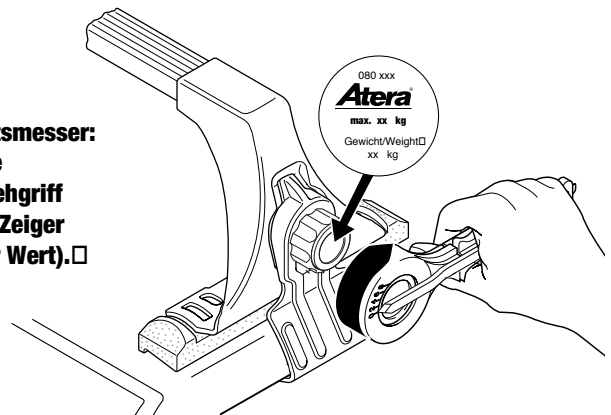

Art.-Nr.: 080 799

Technischer Stand: 24.01.96

### Hinweise:

1. Bei Nichtbenutzung (cW-Wert) und vor Benutzen einer Waschanlage Dachlastenträger vom Fahrzeug abnehmen.
2. Für die Original-Atera-Lastenträger-Systeme sowie importierte Artikel übernimmt Atera die Gewährleistung nach aktueller gesetzlicher Regelung, soweit es sich um Werksfehler handelt. Das beanstandete Teil muß dem Hersteller zwecks Prüfung kostenfrei zur Verfügung gestellt werden und wird bei berechtigter Reklamation einschließlich der angefallenen Auslagen ersetzt. Bei Reklamationen ist je eine Kopie der Benutzer-Information sowie des Kaufbelegs mit einzusenden.
3. Veränderungen unserer Teile bzw. Vorgaben sowie zweckentfremdete Verwendung liegen außerhalb unserer Verantwortung. Wir haften nicht für fehlerhaften Aufbau bzw. fehlerhafte Benutzung.
4. Änderungen jederzeit vorbehalten.
5. Werkstoleranzen: Bei der Montage des Dachlastenträgers ist sicherzustellen, daß zwischen oberer Türkante und Stützfuß ein Zwischenraum vorhanden ist. Bei fehlendem Zwischenraum muß die betreffende Tür entsprechend nachgestellt werden.

### Warnungen!

1. Bei offenen Trägern müssen die Markierungen unserer Tragrohre mit dem äußeren Einsteckbereich der Stützfüße enden. Die Tragrohre dürfen die Dachaußenkanten nicht überschreiten.
2. Beachten Sie verändertes Fahrverhalten bei montierten bzw. beladenen Dachlastenträgern (z.B. Seitenwind, Kurven- und Bremsverhalten!).
3. Beladung: Unbedingt auf verteilte Last (Durchbiegen der Tragrohre) und niederen Schwerpunkt achten!
4. Die zulässige Dachlast gemäß Bedienungsanleitung des Fahrzeugherstellers oder eine gegebenenfalls niedrigere Lastwertangabe des Trägerherstellers, dürfen nicht überschritten werden. Zulässige Dachlast = Gewicht Dachlastenträger + Zubehör + Beladung.
5. Die Ladung stets gut mit speziellen Gurten sichern! Lange Lasten müssen auch am Fahrzeugbug bzw. -heck befestigt werden.

### Recommendations:

1. Remove the roof carrier from the car when not in use (cw-factor) or by using an automatically car wash.
2. For the original Atera roof carrier systems Atera will take over the full warranty, if it is a question of defectively produced material. The part in question have to be send back, free of any charge, to all the expenses. In case of any claim, you have to send back the users information and the purchase receipt.
3. For all changes out of our engineering instructions or purposes other then originally intend we assume no responsibility. We are not responsible for incorrect montage or deficient use.
4. All changes at any time reserved.
5. Production-tolerances: Make sure at the montage of the roof carrier, that there is a space between the upper dooredge and the support. If there is no space, the door, which is concerned, has to be regulated suitably.

### Warnings!

1. The vertical indications of our crossbars have to be placed inside the plug field of our supporters. The crossbars may not exceed the outside edge of the roof.
2. The vehicle handles differently (vulnerability to side wind, cornering, breaking) when a roof rack is fitted and especially when it is loaded.
3. The loading of the rack should distribute the weight evenly and produce the lowest possible centre of gravity. Items of luggage must not protrude out from the load-carrying surface to any great extent (danger of injury, damaging of the rear-flap).
4. Do not exceed the licenced roof load indicated by the vehicle manufacturer or Atera. Licenced roof load = weight roof carrier + accessories + load.
5. For safety use special straps!

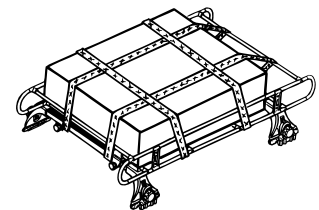

Hersteller/Manufacturer:

**Atera**<sup>®</sup>

Eberhard Tittel GmbH  
Postfach 2240  
D-88192 Ravensburg

Telefon (0751) 7604-0  
Telefax (0751) 7604-76

E-Mail: [info@atera.de](mailto:info@atera.de)  
Web: [www.atera.de](http://www.atera.de)

